

# Trekhaken - Attelages - Anhängervorrichtungen - Towbars



**Ford Mondeo Clipper - Mondeo 4 d.**





**2007 - ....**

**06/2007-....**



**GDW Ref. 1650**

**EEC APPROVAL N°: e6\*94/20\*0677\*00**

max ↓ kg	X	max ↓ kg			
					
D=			X 0.00981	≤	11,60 KN
max ↓ kg	+	max ↓ kg			
					
S/				=	80 Kg
Max. 				=	2300 Kg

**GDW nv - Hoogmolenwegel 23 - B-8790 Waregem**  
**TEL. 32(0)56 60 42 12(L5) - FAX. 32(0)56 60 01 93**  
 E-Mail : [gdw@gdwtowbars.com](mailto:gdw@gdwtowbars.com) - Website : [www.gdwtowbars.com](http://www.gdwtowbars.com)



**Ford Mondeo Clipper – Mondeo 4 d.**  
**2007 - ....**  
**Ref. 1650**

**06/2007-....**

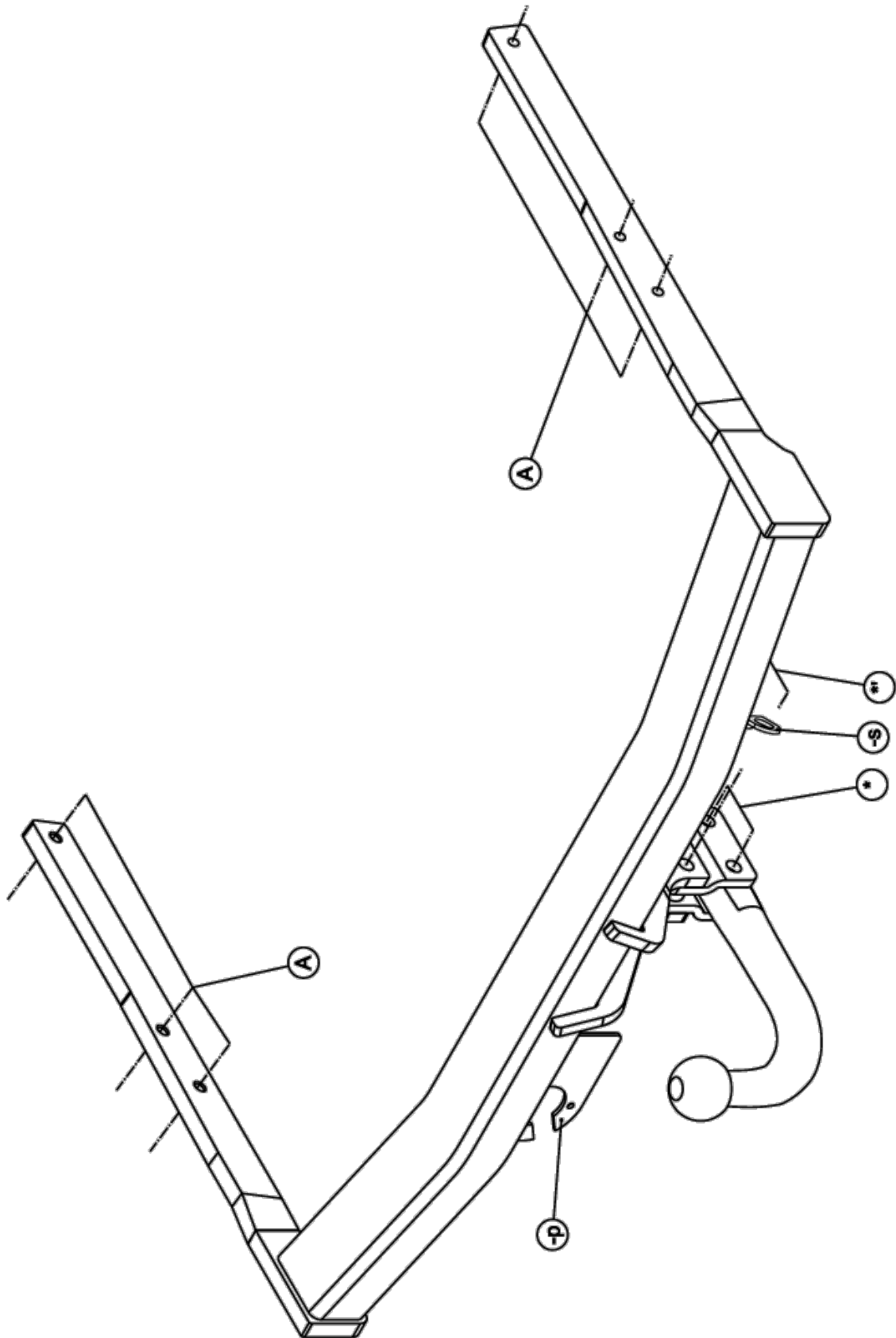







# Ford Mondeo Clipper – Mondeo 4 d.

2007 - .... 06/2007-....

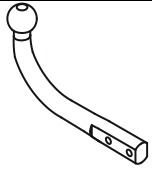
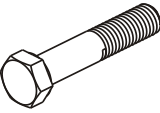
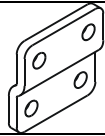
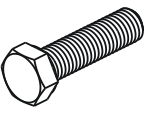
**Ref. 1650**

## Samenstelling - Composition - Zusammenstellung

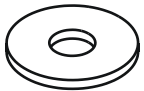
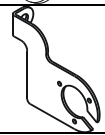
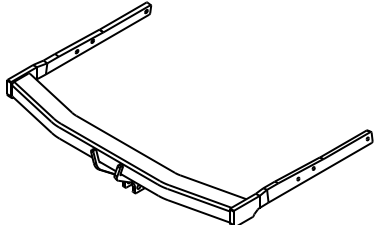
	4 x	DIN985 - M12 - 8.8	*_*'	GDW Ref. T45H006	1 x	
	4 x	DIN931 - M12x70 - 8.8	*_*'	GDW Ref. 800.008	2 x	
	6 x	DIN933 - M10x35 - 8.8	A	GDW Ref. 800.011	2 x	
	6 x	DIN128-A10-FSt	A	GDW Ref. 800.053	1 x	
	6 x	DIN9021-M10 (ø10,5x30x2,5)	A	GDW Ref. P04	1 x	
				GDW Ref. 1650	1 x	

Bouten – Boulons – bolts – Bolzen: Kwaliteit 8.8		DIN 912 – DIN 931 – DIN 933 – DIN 7991	
M6 ≙ 10,8Nm of 1,1kgm	M8 ≙ 25,5Nm of 2,60kgm	M10 ≙ 52,0Nm of 5,30kgm	
M12 ≙ 88,3Nm of 9,0kgm	M14 ≙ 137Nm of 14,0kgm	M16 ≙ 211,0Nm of 21,5kgm	
Bouten – Boulons – bolts – Bolzen: Kwaliteit 10.9		DIN 912 – DIN 931 – DIN 933 – DIN 7991	
M6 ≙ 13,7Nm of 1,4kgm	M8 ≙ 35,3Nm of 3,6kgm	M10 ≙ 70,6Nm of 7,20kgm	
M12 ≙ 122,6Nm of 12,5kgm	M14 ≙ 194Nm of 19,8kgm	M16 ≙ 299,2Nm of 30,5kgm	
Bouten – Boulons – bolts – Bolzen: Kwaliteit 12.9		DIN 912 – DIN 931 – DIN 933 – DIN 7991	
M6 ≙ 18Nm of 1,8kgm	M8 ≙ 43Nm of 4,4kgm	M10 ≙ 87Nm of 8,9kgm	
M12 ≙ 150Nm of 15,3kgm	M14 ≙ 240Nm of 24,5kgm	M16 ≙ 370Nm of 37,7kgm	



# Ford Mondeo Clipper – Mondeo 4d.

2007 - ....

06/2007- ....

**Ref. 1650**

## Montagehandleiding

1. Demonteer de bumper en verwijder definitief de metalen stootbalk. Maak onderaan de uitlaat los uit de dempingsrubbers en demonteer het hitteschild.
2. Schuif de trekhaak met de draagarmen in de vrijgekomen openingen achteraan in de chassisbalken tot de punten (A) passen met de voorziene boringen in de binnenzijde van de chassisbalk. Breng de bouten en rondsels aan en schroef deze degelijk vast (zie aanhaalmomenten).
3. Bevestig het hitteschild en breng de uitlaat terug in positie.  
Maak in de onderzijde van de bumper een insnijding volgens tekening 1.  
OPMERKING: (de insnijding is enkel van toepassing op de **Mondeo Clipper** en **niet** voor de **Mondeo 4 deurs** !)  
Monteer de bumper terug op het voertuig.
4. Monteren van de kogelstang samen met de stekkerdooshouder en het veiligheidsoog, bouten inbrengen en degelijk vast schroeven (zie aanhaalmomenten).

### Demonteren van de bumper

#### Mondeo Clipper

- 4 vijsjes aan de ingang koffer
- 2x3 vijsjes aan de moddervanger
- 2 plastic moeren onderaan bumper
- zijkanten naar buiten losklikken en bumper naar achter afschuiven

#### Mondeo 4 deurs

- achterlichtunits demonteren d.m.v. 3 moertjes binnenin koffer
- 2 vijsjes aan de ingang koffer
- 2x3 vijsjes aan de moddervanger
- 2 plastic vijsjes onderaan bumper
- zijkanten naar buiten losklikken en bumper naar achter schuiven

#### N.B.

Voor de maximum toegestane massa welke uw voertuig mag trekken dient U uw dealer te raadplegen.  
Verwijder eventueel de bitumenlaag op de bevestigingsplaats van de trekhaak.  
Opgepast bij het boren dat men geen remleiding, elektriciteitsdraden of brandstofleidingen beschadigt.



# Ford Mondeo Clipper – Mondeo 4d.

2007 - ....

06/2007- ....

**Ref. 1650**

## Notice de montage

1. Démontez le pare-chocs et enlevez définitivement le butoir métallique. Détachez l'échappement au-dessous des caoutchoucs d'assourdissement et démontez la plaque thermique.
2. Pousser l'attelage avec les bras porteurs dans la poutre du châssis à l'arrière du véhicule pas les espaces qui viennent d'être dégagées. Les points (A) s'adaptent dans les trous prévus dans la poutre du châssis. Insérer les boulons et les rondelles et bien fixer le tout (cfr. couples de serrage).
3. Fixer la plaque thermique et réinstaller le pare-chocs. Faire une découpe du côté inférieur du pare-chocs selon le dessin 1.  
**REMARQUE** : le découpe n'est que valable pour le Clipper et **ne pas pour le sedan 4 portes**.  
Monter le pare-chocs sur le véhicule.
4. Monter la rotule avec le bloc multiprise et l'anneau de sécurité. Insérer les boulons et bien fixer le tout (cfr. couples de serrage).

## Démontage du pare-chocs

### Mondeo Clipper

- 4 petites vis à l'entrée du coffre
- 2x3 petites vis à l'aile
- 2 écrous en matière plastique du côté inférieur du pare-chocs
- clipsage des côtés par l'extérieur et pousser le pare-chocs en arrière

### Mondeo 4 portes

- démonter les unités des feux arrière par les 3 écrous dans le coffre.
- 2 petites vis à l'entrée du coffre
- 2x3 petites vis à l'aile
- 2 écrous en matière plastique du côté inférieur du pare-chocs
- clipsage des côtés par l'extérieur et pousser le pare-chocs en arrière

#### Note

Please consult your cardealer or owners manual for the maximal permissible towing mass.  
Remove any bitumen coating on the fastening position for the tow bar.  
When drilling, be careful not to damage any brake lines, electrical wiring or fuel lines.



# Ford Mondeo Clipper – Mondeo 4d.

2007 - ....

06/2007- ....

**Ref. 1650**

## Fitting instruction

1. Disassemble the bumper and permanently remove the metal buffer beam. Loosen, at the bottom, the exhaust from the filling up rubbers and disassemble the heat shield.
2. Shove the tow bar with the supporting arms in the back of the chassis beam through the liberated openings, points (A) fit the provided holes on the inside of the chassis beam. Insert the bolts and the washers and tighten everything firmly (see tension).
3. Fix the heat shield and reinstall the exhaust. Make an incision at the bottom of the bumper according to drawing 1.  
REMARK : (the bumper cut is only necessary for the break version and **not for the 4-door version !**)  
Re-assemble the bumper on the vehicle.
4. Assemble the ball together with the security ring and the socket plate holder, insert the bolts and tighten everything firmly (see tension).

## Disassemblage of the bumper

### Mondeo Break

- 4 small screws at the entrance of the trunk
- 2x3 small screws at the splashboard
- 2 plastic nuts at the underside of the bumper
- loosen the sides with a click and shove the bumper backwards

### Mondeo 4 doors

- disassemble the rear light units by means of 3 nut inside the trunk.
- 4 small screws at the entrance of the trunk
- 2x3 small screws at the splashboard
- 2 plastic nuts at the underside of the bumper
- loosen the sides with a click and shove the bumper backwards

#### Note

Please consult your cardealer or owners manual for the maximal permissible towing mass.  
Remove any bitumen coating on the fastening position for the tow bar.  
When drilling, be carefull not to damage any brake lines, electrical wiring or fuel lines.



# Ford Mondeo Clipper – Mondeo 4d.

2007 - ....

06/2007- ....

**Ref. 1650**

## Anbauanleitung

1. Stoßstange abmontieren, endgültig den Metallstoßbalken entfernen. Unten, den Auspuff aus den Dämpfungsgummis nehmen und das Wärmeschild abmontieren.
2. Die Anhängerkupplung mit den Trägerarmen in die freigewordenen Öffnungen hinten in den Chassibalken schieben bis die Punkte (A) mit den schon vorhandenen Bohrungen an der Innenseite vom Chassisbalken übereinstimmen. Bolzen und Ritzel einbringen und alles entsprechend der Drehmomentenvorgabe festziehen.
3. Das Wärmeschild befestigen und Auspuff wieder setzen.  
In der Unterseite von der Stoßstange einen Einschnitt entsprechend der beigelegten Zeichnung 1 machen.  
BEMERKUNG : (Einschnitt ist nur anzuwenden am Mondeo Clipper und nicht für den Mondeo 4-Türen !)  
Stoßstange wieder am Fahrzeug montieren.
4. Die Kugelstange zusammen mit dem Steckdosenhalter und dem Sicherheitskettenglied montieren. Bolzen einbringen und alles entsprechend der Drehmomentenvorgabe festziehen.

## Abmontieren von der Stoßstange

### Mondeo Clipper

- 4 Schrauben am Kofferraumeingang
- 2x3 Schrauben am Schmutzfänger
- 2 Plastikmuttern an der Unterseite von der Stoßstange
- Seiten nach außen ziehen und Stoßstange nach hinten abschieben

### Mondeo 4-Türen

- Hinterleuchten abmontieren mittels 3 muttern in Kofferraum
- 2 Schrauben am Kofferraumeingang
- 2x3 Schrauben am Schmutzfänger
- 2 Plastikmuttern an der Unterseite von der Stoßstange
- Seiten nach außen ziehen und Stoßstange nach hinten abschieben

#### Note

Please consult your cardealer or owners manual for the maximal permissible towing mass.  
Remove any bitumen coating on the fastening position for the tow bar.  
When drilling, be carefull not to damage any brake lines, electrical wiring or fuel lines.



**Ford Mondeo Clipper – Mondeo 4d.**

**2007 - ....**

**06/2007- ....**

**Ref. 1650**





# Ford Mondeo Clipper – Mondeo 4d.

2007 - ....

06/2007- ....

Ref. 1650

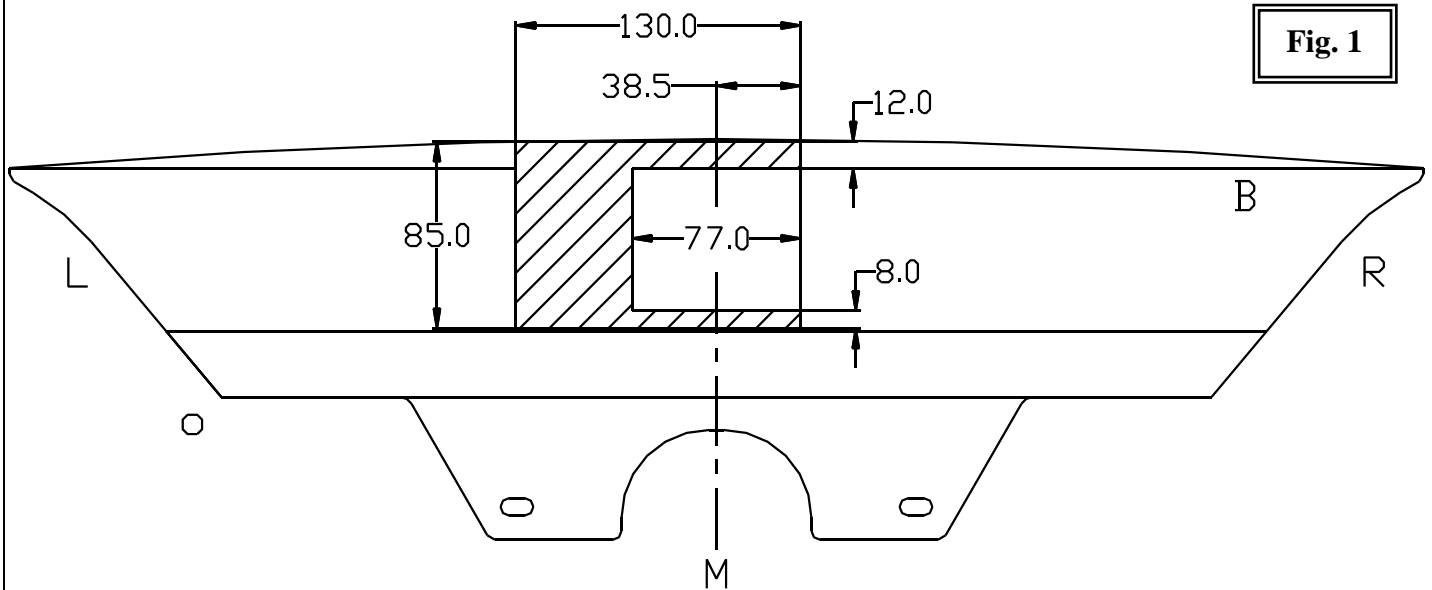

Fig. 1

Uitsnijding bumper : het gearceerde gebied moet weggesneden worden  
“B” = de bumper  
“O” = de onderrand van de bumper  
“M” = het midden van de bumper

Découpe pare-chocs : la zone hachurée doit être découpée  
“B” = le pare-chocs  
“O” = le bord inférieur du pare-chocs  
“M” = le milieu du pare-chocs

Ausschnitt Stoßstange : das schraffierte Gebiet muss weggeschnitten werden  
“B” = Stoßstange  
“O” = Unterrand Stoßstange  
“M” = die Mitte von der Stoßstange

Excision bumper : the hatched area has to be cut away  
“B” = the bumper  
“O” = the lower rim of the bumper  
“M” = the middle of the bumper



# Ford Mondeo Clipper – Mondeo 4d.

2007 - ....

06/2007- ....

Ref. 1650

## BELANGRIJKE RAADGEVINGEN : IN HET VOERTUIG BEWAREN

### Montage :

- Voor aanvang van de montage dient de trekhaak gecontroleerd te worden op transport schade.
- Raadpleeg aandachtig de montagehandleiding. Alle instructies dienen gevolgd te worden.
- Voor de montage moet de trekhaak eerst op het voertuig gepresenteerd worden.
- Bij het boren van gaten, controleren dat aanwezige bekabelingen niet beschadigd kunnen worden. Verwijder antidreun of bitumenlaag. Geboorde gaten en carrosserie onderdelen met corrosiewerende verf behandelen.
- Als het voertuig geen standaard bumpers heeft (speciale serie, sportuitvoeringen, Tuning parts ...), dient de uitsparingsmal gecontroleerd te worden. Neem bij twijfel contact op met GDW.

### Garantie :

- De aangegeven Max. trekmassa, "D" en "S" waarde mogen niet overschreden worden.
- Na 1.000.km gebruik en ten minste 1 keer per jaar hoeft de trekhaak gecontroleerd te worden :
  - o Alle boutverbindingen controleren en bij spannen als nodig.
  - o Beschadiging aan de verf herstellen.
  - o Als de trekhaak door een externe belasting geraakt wordt moet deze vervangen worden.
  - o De interne delen van het afneembaar systeem moeten ingevet worden.

### Gebruik :

- **Indien trekhaak kogel de kentekenplaat of het mistlicht geheel of gedeeltelijk bedekt MOET deze bij niet gebruik verwijderd worden.**

## RECOMMANDATIONS IMPORTANTES :

## A CONSERVER DANS LE VEHICULE

### Montage :

- S'assurer que l'attelage n'ait pas été endommagé durant le transport. Vérifier la référence.
- Consulter attentivement la notice de pose et suivre à la lettre les instructions de montage de l'attelage.
- Présenter l'attelage sous le véhicule avant d'effectuer le montage.
- Si des forages sont nécessaires, s'assurer de l'absence de câbles électriques, de freinage ou autres. Enlever les restes de forage et traiter les tôles ou tubes forés avec un produit anti-corrosif.
- Si le véhicule est équipé de pare-chocs non standards (séries spéciales, kits sport, tuning ...), il est impératif de consulter le service technique de GDW avant de procéder au montage.

### Garantie :

- Respecter la masse tractable du véhicule ainsi que les valeurs « D » et « S » précisées dans la notice.
- L'attelage doit être contrôlé après les premiers 1.000 km d'utilisation et ensuite au moins une fois par an :
  - o Contrôler toute la visserie et resserrer si nécessaire
  - o Réparer les dommages qu'aurait subis la peinture
  - o Remplacer les pièces qui auraient été endommagées suite à un accident ou une collision
  - o Graisser les parties intérieures des attelages escamotables

### Utilisation :

- **Si la rotule ou la boule est positionnée devant la plaque d'immatriculation ou le feu de brouillard, il est OBLIGATOIRE de la retirer quand elle n'est pas utilisée !**



# Ford Mondeo Clipper – Mondeo 4d.

2007 - ....

06/2007- ....

**Ref. 1650**

## GENERAL INSTRUCTIONS:

## MUST BE KEPT IN THE VEHICLE

### Fitting :

- Make sure that the tow bar has not been damaged during transport and it is the right reference for the vehicle.
- Read the fitting instruction before starting and follow them very precisely during the fitting.
- Present the tow bar under the car first to check if all points are right.
- If holes have to be drilled, check that no wires can be damaged, remove all soundproofing material, clean and protect the drilled holes with an anticorrosive product.
- If the vehicle is equipped with special bumpers (sport or tuning parts...) first contact the technical service of GDW to be sure that the tow bar can be fitted.

### Guarantee :

- The indicated towing weight, "D" and "S" values may not be exceeded
- The tow bar has to be checked after 1.000 km and every year :
  - o All bolts should be checked and retightened if necessary
  - o Repair any damage to the paint finish
  - o Replace any damaged components
  - o Parts of the detachable tow bars must be kept well greased.

### Use :

- **If the towing ball covers the number plate or the fog light, it must always be removed when no trailer is used.**

## WICHTIGE RATSCHLÄGE :

## IN FAHRZEUG BEWAHREN

### Montage :

- Vor Anfang der Montage muss die Anhängerkupplung auf Transportschäden kontrolliert werden.
- Aufmerksam die Anbauanleitung zu Rate ziehen. Alle Anweisungen sollen beachtet werden.
- Erst die Anhängerkupplung und das Fahrzeug kontrollieren, danach montieren.
- Vor dem Bohren der Löcher prüfen, ob anwesende Kabel nicht beschädigt werden können. Dröhnschutz und Unterbodenschutz entfernen. Gebohrte Löcher und Karosserieunterteile mit einer korrosionsfesten Farbe behandeln.
- Falls das Fahrzeug keine Standardstoßstangen hat (spezielle Serie, Sportausführungen, Tuning ...), muss die Aussparung nachgeprüft werden. Im Zweifelsfall, GDW kontaktieren.

### Garantie :

- Die angegeben max. Anhängelast, "D" und "S" Wert, darf nicht überschritten werden.
- Nach 1.000 Km gebrauch und wenigstens 1 mal pro Jahr muss die Anhängerkupplung nachgeprüft werden :
  - o Alle Bolzenverbindungen nachprüfen und nachziehen falls nötig.
  - o Beschädigung an der Farbe wiederherstellen.
  - o Falls die Anhängerkupplung durch eine extreme Belastung beschädigt wurde, muss diese ersetzt werden.
  - o Das innere Teil vom abnehmbaren System einfetten.

### Gebrauch :

- **Falls die Kugel von der Anhängerkupplung das Kennzeichen oder den Nebelscheinwerfer ganz oder zum Teil verdeckt, muss diese bei Nichtgebrauch entfernt werden.**



# Ford Mondeo Clipper – Mondeo 4d.

2007 - ....

06/2007- ....

Ref. 1650

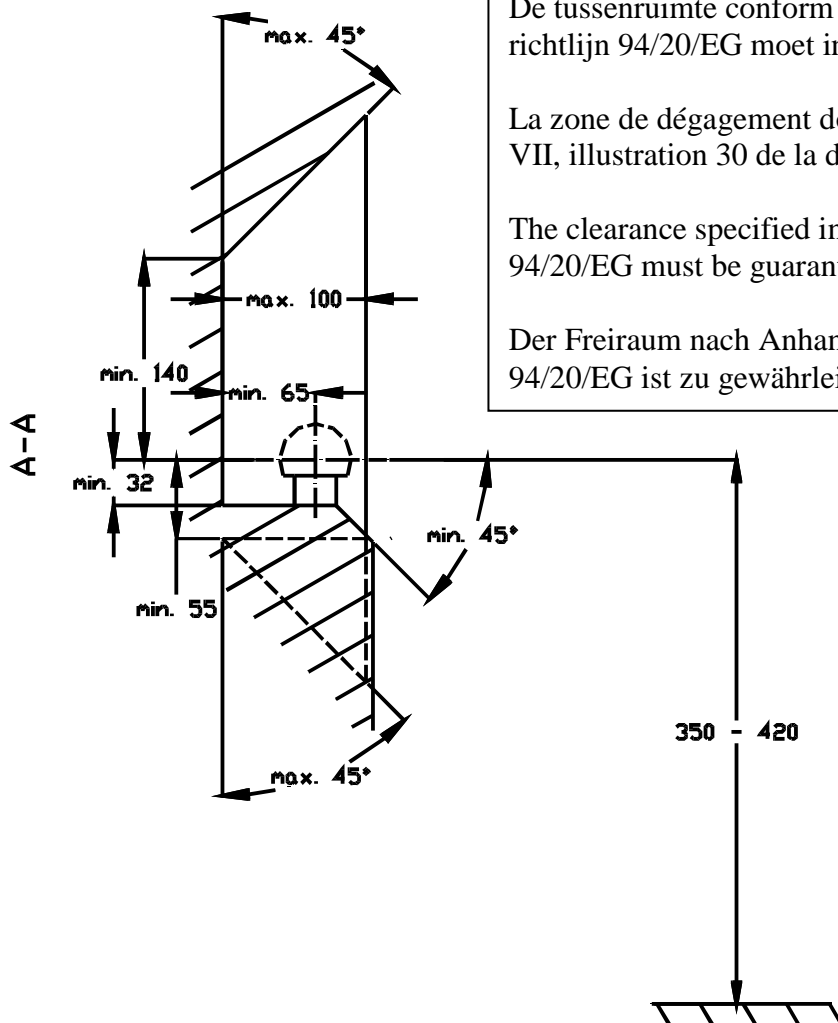

De tussenruimte conform supplement VII, afbeelding 30 van de richtlijn 94/20/EG moet in acht worden genomen.

La zone de dégagement doit être garantie conformément à l'annexe VII, illustration 30 de la directive 94/20/CE.

The clearance specified in appendix VII, diagram 30 of guideline 94/20/EG must be guaranteed.

Der Freiraum nach Anhang VII, Abbildung 30 der Richtlinie 94/20/EG ist zu gewährleisten

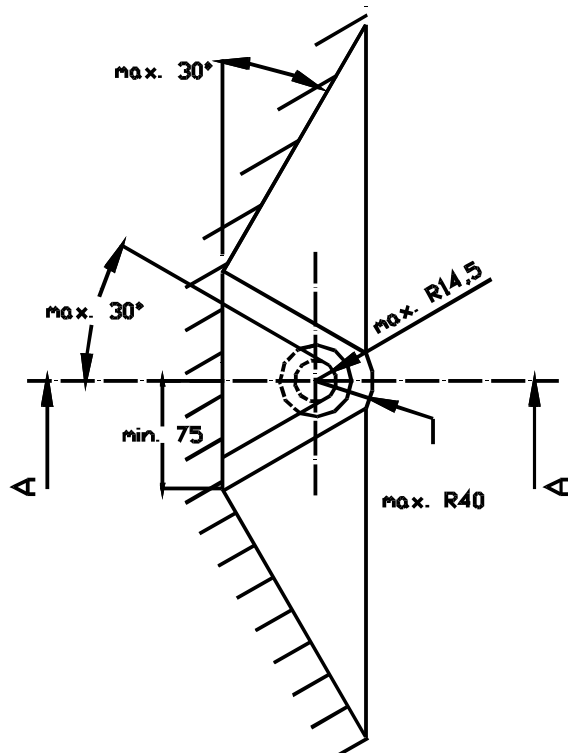

Bij toelaatbaar totaal gewicht van het voertuig

Pour poids total en charge autorisé du véhicule

At laden weight of the vehicle

Bei zulässigem Gesamtgewicht des Fahrzeuges